

# Spezifikation und Lieferumfang von P43.100

Beschreibung	Spezifikation/Lieferumfang
Max Bauteillänge	810mm
Max Bauteilbreite	520mm
Max Bauteilhöhe	50mm
Max Bauteilgewicht	25kg – GVL (Gleichmäßig Verteilte Last)
Messgenauigkeit, Länge & Breite**	+/- 100 / 200µm*
Messgenauigkeit Höhe** (Optional)	+/- 300 µm
Messgeschwindigkeit**	<0.25sec
Kamera	Industrialisierte ultrahohe Auflösung, professionell montiert in versiegeltem Gehäuse
Prozessor Computer	Intel Quad Core
Prozessorgeschwindigkeit	>2GHz
Festplatte	>256Gb
Bildschirm	20 inch Flachbildschirm oder besser
Zubehör	Tastatur und optische Maus
Betriebssystem	Windows 10- 64 Bit
InspecVision Software	Prüfung, SPC, Berichtswesen, Reverse Engineering
Datenkabel	USB 2 oder USB3
Computer Gehäuse (Optional)	Staubgeschütztes Industriegehäuse (Kabine)
Leuchttisch Konstruktion	Geschweißtes Stahlgehäuse
Lichtquelle	Hocheffiziente LED-Beleuchtung
Stromversorgung	230 Volt, einphasig, 50Hz oder 110 Volt, einphasig, 60Hz auf Anfrage
Stromverbrauch	5 Amp maximum bei 230 Volt, 7 Amp maximum bei 110 Volt
Steuerungspanel	Schalter für Power, Kamera und Beleuchtung. Hauptschalter
CE Richtlinien	Konform mit Maschinen-, Niederspannungs- und EMV-Richtlinien
Farbe	RAL5013 (cobalt blue)
Umgebungsbedingungen	10-30 ° C
Ungefäher Platzbedarf / installierte Breite / Tiefe / Höhe / Gewicht des installierten Leuchttisches und Mastes	1029mm (B) x 1123mm (T) x 2200mm (H) 300kgs
Ungefäher Platzbedarf / installierte Breite / Tiefe / Höhe / Gewicht des installierten Leuchttisches und Mastes (mit Optionaler Ständer Standardverpackung)	1029mm (B) x 1123mm (T) x 2738mm (H) 350kgs Transportkiste
Garantie	Ein Jahr beschränkte Garantie auf Hardware und Software
Optionale Garantieverlängerung	2 oder 3 Jahre erweiterte Garantie (erfordert Software Update Option)
Software Support Option	Jährlicher Supportvertrag enthält kostenlose regelmäßige Softwareupdates
Installation	Plug & Play

\*Der erste Genauigkeitswert gibt die Genauigkeit an, die über den größten Teil des Tisches erreicht wird, der zweite Genauigkeitswert gibt die an den Tischkanten erreichte Genauigkeit an

\*\*Die Genauigkeitsergebnisse werden auf Standardproduktionsmaschinen anhand von Tests nach ISO 10360 überprüft

Die tatsächlich erreichten Messgenauigkeiten hängen von der Betriebsumgebung, den Benutzereingaben, der Qualität und dem Materialzustand ab  
Irrtümer und Auslassungen vorbehalten

Aufgrund unserer Weiterentwicklung können sich Spezifikationen ohne vorherige Ankündigung ändern. Wenden Sie sich bitte an das Werk oder Ihren InspecVision-Händler



**Hersteller:**  
**InspecVision Ltd**

10 Trench Road  
Mallusk  
Newtownabbey BT36 4TY  
Co Antrim United Kingdom

Telefon: +44 (0) 28 90 844 012

Telefax: +44 (0) 870 706 1614

Email: sales@InspecVision.com

Web Adresse: www.InspecVision.com

Händler Details:

# P43.100 Schematic

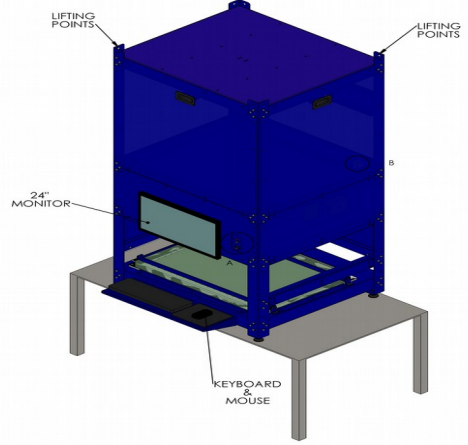
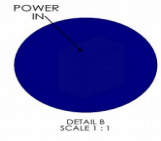
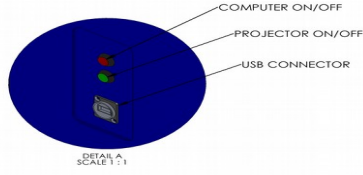
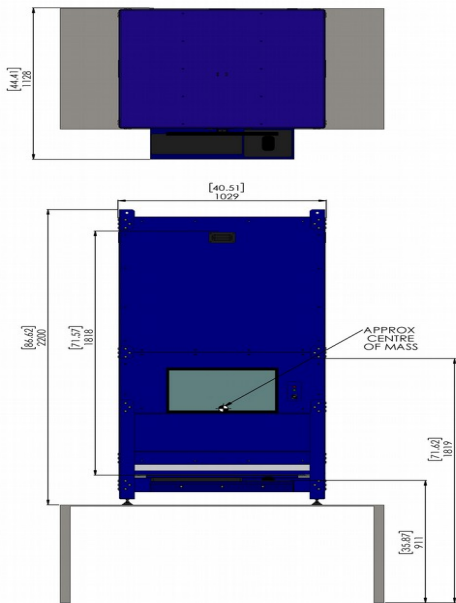

NOTES:  
 [DIMENSIONS IN BRACKETS ARE IN INCHES]  
 APPROX WEIGHT IS 283KG

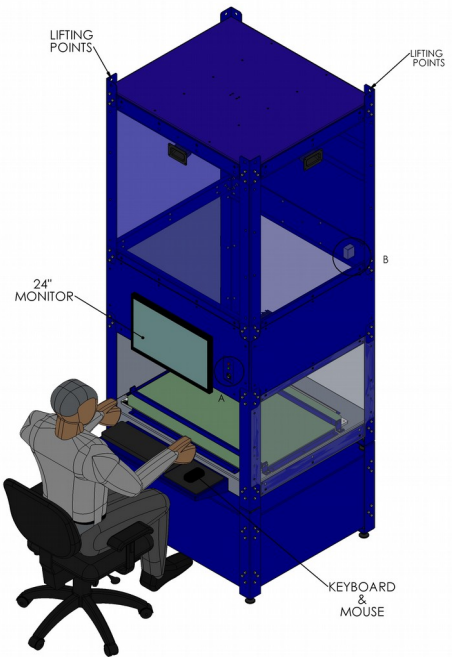
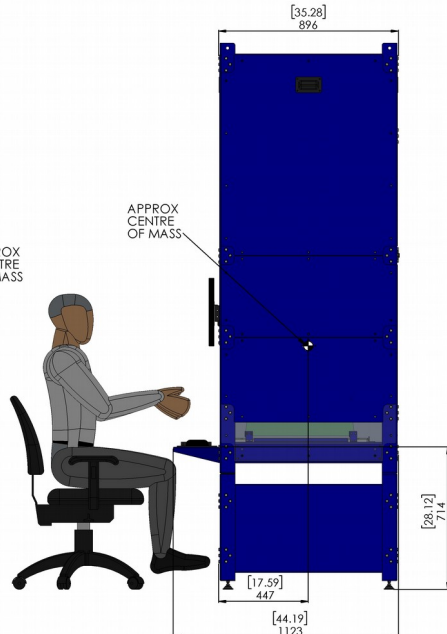
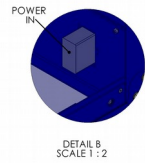
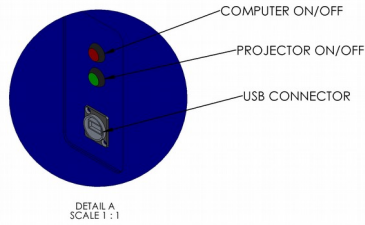
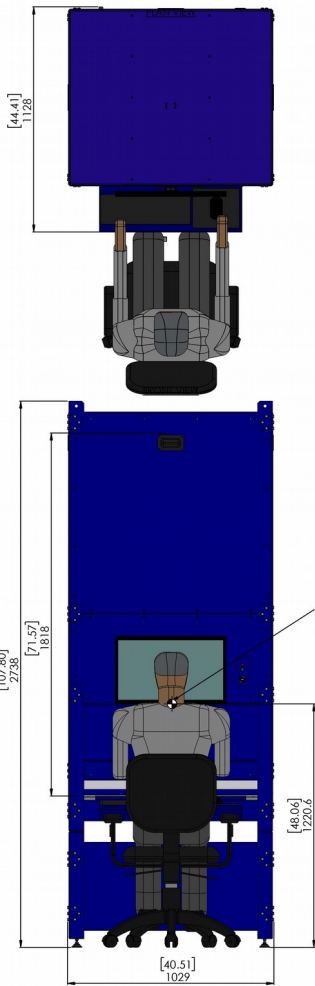

NOTES:  
 [DIMENSIONS IN BRACKETS ARE IN INCHES]  
 APPROX WEIGHT IS 340KG